

HYUNDAI
POWER PRODUCTS

SPACCALEGNA ELETTRICO ORIZZONTALE
COD. 85930 MOD. HY56-520-V
COD. 85940 MOD. HY7T-520-II

MANUALE D'USO E MANUTENZIONE - ISTRUZIONI ORIGINALI

Leggere attentamente il manuale di istruzioni prima di utilizzare il prodotto. Conservare per consultazioni future.

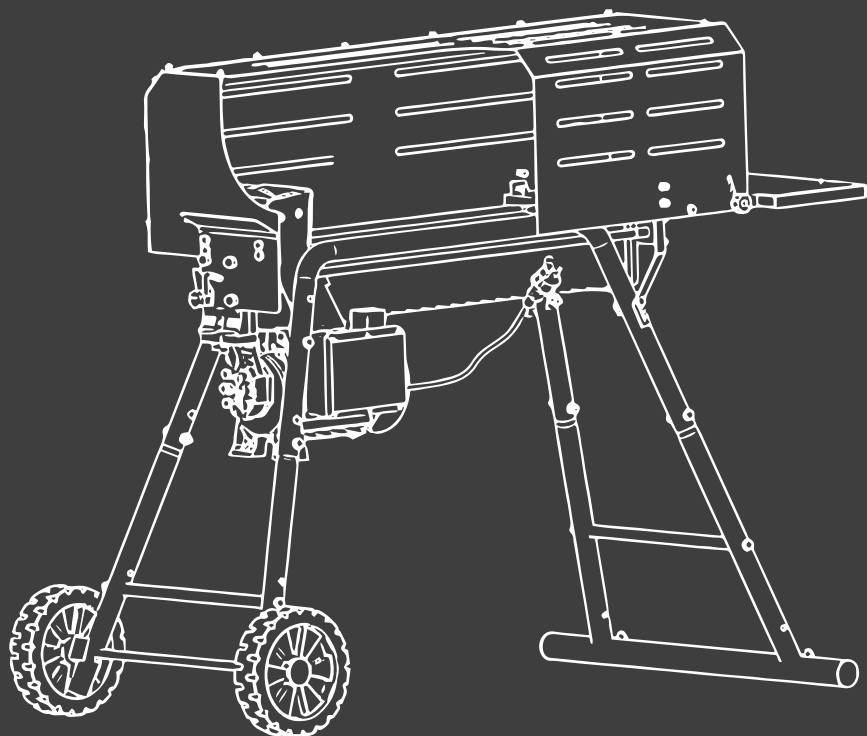

SONO ARRIVATE LE VIDEO ISTRUZIONI SEGUICI SUL NOSTRO CANALE YOUTUBE!

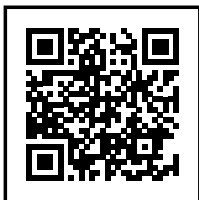

**SCANSIONA IL QR CODE PER VISITARE SUBITO IL NOSTRO CANALE
OPPURE CERCA HYUNDAI ITALIA, VINCO E POLAR SU YOUTUBE**

I nostri tecnici ti accompagneranno nella risoluzione delle problematiche più comuni sui nostri prodotti. Rispondiamo alle vostre domande e a creiamo nuovi contenuti per rispondere alle vostre esigenze.

**HAI UN PROBLEMA E NON TROVI IL VIDEO CHE LO RISOLVA?
ISCRIVITI E COMMENTA PER RICHIEDERE NUOVE VIDEO ISTRUZIONI,
E CI IMPEGNEREMO A CREARLE PER TE!**

IL TECNICO RISPONDE

HYUNDAI Italia, VINCO e POLAR
305 iscritti

ISCRIVITI

HOME VIDEO **PLAYLIST** CANALI INFORMAZIONI

GENERATORI INVERTER 12
HYUNDAI Italia, VINCO e POLAR
VISUALIZZA LA PLAYLIST COMPLETA

4 MONTIAMO ACCESSORI PER MULTIFUNZIONE 9
DECESPUGLIATORI
HYUNDAI Italia, VINCO e POLAR
VISUALIZZA LA PLAYLIST COMPLETA

IL TECNICO RISPONDE 11
MOTOSEGHE
HYUNDAI Italia, VINCO e POLAR
VISUALIZZA LA PLAYLIST COMPLETA

POTATORE A BATTERIA 2
GARDEN
HYUNDAI Italia, VINCO e POLAR
VISUALIZZA LA PLAYLIST COMPLETA

Video caricati ▶ RIPRODUCI TUTTI

CAMBIO OLIO E FILTRO IN 5 MINUTI generatore diesel
SENZA SPORCARE! 5:56
145 visualizzazioni • 1 mese fa
Sottotitoli

COME RISOLVERE MOTOSEGA INGOLFATA?
RISOLVIAMO IN 10 MINUTI! 1:06
1347 visualizzazioni • 1 mese fa
Sottotitoli

GENERATORI FULLPOWER
POTENZA IN USCITA (MOTOPOMPA E YUPPASE) 3:56
332 visualizzazioni • 3 mesi fa

SOFFIATORE ZAINATO
Soffiatore 2 Tempi Hyundai 35801 - UNBOXING, MONTAGGIO E GUIDA ALL'UTILIZZO! 2:42
85 visualizzazioni • 3 mesi fa
Sottotitoli

SERVIZIO ASSISTENZA
VUOI RITROVARE I RICAMBI O VUOI ACQUISTARE RICAMBI? 1:04
133 visualizzazioni • 3 mesi fa
Sottotitoli

DECESPUGLIATORI ▶ RIPRODUCI TUTTI

4 MONTIAMO ACCESSORI PER MULTIFUNZIONE 6:30
Decespugliatore multifunzione 4 in 1. Tutoria...
HYUNDAI Italia, VINCO e POLAR

MONTIAMO L'ACCELERATORE 1:31
come regolare e fissare l'acceleratore di un...
HYUNDAI Italia, VINCO e POLAR

MONTIAMO LA MANIGLIA 1:53
Montare e regolare correttamente la maniglia di...
HYUNDAI Italia, VINCO e POLAR

LAVATA E GLI ACCESSORI NON SI INNESTANO? A MALI ESTREMI... ESTREMI RIMEDI! 3:57
Aggianciare facilmente accessori decespugliatore...
HYUNDAI Italia, VINCO e POLAR

MONTAGGIO ASTA E MOTORE 35200 - 35220 2:05
DECESPUGLIATORE 35200 35220 GUIDA VIDEO...
HYUNDAI Italia, VINCO e POLAR

HYUNDAI
POWER PRODUCTS



Gentile Cliente,
grazie per avere scelto un prodotto Hyundai Power Products, distribuito in Italia da Vinco Srl.

I nostri prodotti sono costruiti con i più elevati standard qualitativi per permettere una esperienza di uso semplice, piacevole e sicura.

Sia che i nostri prodotti vengano utilizzati per i tuoi hobby, sia in modo più frequente, ti preghiamo di spendere qualche momento nella lettura di questo libretto di istruzioni.

Le informazioni che seguono sono molto importanti per la sicurezza e per ottenere il meglio dal prodotto.

In caso di necessità, per qualsiasi chiarimento o consiglio, siamo a disposizione ai recapiti riportati in fondo a questo libretto: saremo felici di aiutare e risolvere qualsiasi genere di problema grazie ai nostri tecnici specializzati.

Grazie per la preferenza!

Vinco Srl
Licenziatario ufficiale Italia
Hyundai Power Products

AVVERTENZE E PRECAUZIONI DI SICUREZZA

CONOSCERE LO SPACCALEGNA

Si prega di leggere e comprendere il manuale dell'utilizzatore e le etichette di avvertimento affisse allo spaccalegna. Si prega inoltre di studiare il funzionamento e le limitazioni d'uso della macchina, nonché i potenziali rischi specifici caratteristici della stessa.

DROGHE, ALCOL E FARMACI

Non azionare lo spaccalegna mentre si è sotto l'influenza di droghe, alcol o farmaci in grado di alterare la capacità personale di usare correttamente la macchina.

EVITARE LE SITUAZIONI DI PERICOLO

Azionare sempre lo spaccalegna su un suolo asciutto, solido e piano. Non azionare mai la macchina su superfici scivolose, bagnate, fangose o ghiacciate. Nel luogo scelto per l'utilizzo della macchina non devono essere presenti erba alta, cespugli o altri fattori di disturbo. Deve esserci un ampio spazio di manovra, e l'operatore va aiutato a rimanere vigile.

Tenere l'area di lavoro pulita e ben illuminata. Le aree di lavoro con ostacoli aumentano il rischio di lesioni.

Per evitare di inciampare, non lasciare attrezzi, ceppi, tronchi o altri elementi intorno all'area di lavoro.

Non utilizzare lo spaccalegna in zone umide o bagnate e non esporlo alla pioggia.

Non utilizzare la macchina in aree in cui la presenza di vapori provenienti da vernici, solventi o liquidi infiammabili possa costituire un potenziale pericolo.

ISPEZIONARE LO SPACCALEGNA

Controllare lo spaccalegna prima di accenderlo.

Tenere tutti i dispositivi di protezione a posto e in buono stato di funzionamento.

Abituarsi a controllare che tutte le chiavette e le chiavi fisse di regolazione vengano rimosse dall'area in cui si trova la macchina prima di accenderla.

Prima di utilizzare lo spaccalegna, sostituire tutte le parti eventualmente danneggiate, mancanti o guaste.

Assicurarsi che tutti i dadi, i bulloni, le viti, i raccordi idraulici, i morsetti dei tubi, ecc. siano stretti saldamente.

Controllare sempre il livello dell'olio idraulico all'interno dell'apposito serbatoio. Non azionare mai lo spaccalegna se la macchina necessita di essere riparata o è in cattive condizioni meccaniche.

INDOSSARE INDUMENTI ADATTI

Non indossare abiti con bordi o lembi svolazzanti, guanti, cravatte o gioielli (per esempio, anelli o orologi da polso). Tutti questi elementi potrebbero rimanere impigliati nelle parti in movimento.

In fase di lavoro, si raccomanda di indossare guanti isolanti e calzature di sicurezza antiscivolo.

Raccogliere i capelli lunghi in apposite cuffie protettive per evitare che rimangano impigliati nella macchina.

PROTEGGERE OCCHI E VISO

Qualsiasi tipo di spaccalegna può scagliare corpi estranei negli occhi, causando lesioni oculari

permanenti. Per questo motivo, è necessario indossare sempre un paio di occhiali di protezione. I normali occhiali sono dotati solamente di lenti antiurto. Non sono occhiali di protezione.

PROLUNGHE

L'uso improprio di prolunghe può causare inefficienze di funzionamento dello spaccalegna che, a loro volta, possono portare al surriscaldamento della macchina.

Assicurarsi che la prolunga sia lunga al massimo 10m e che la sua sezione misuri almeno 2.5mm, in modo che al motore arrivi un flusso di corrente sufficiente.

Evitare l'uso di collegamenti liberi e non adeguatamente isolati. I collegamenti devono essere realizzati in materiale protetto adatto all'uso esterno.

EVITARE LE SCOSSE ELETTRICHE

Controllare che il circuito elettrico sia adeguatamente protetto e che corrisponda alla potenza, alla tensione e alla frequenza del motore. Controllare che sia presente una connessione di terra e un interruttore differenziale regolabile a monte. Collegare a massa lo spaccalegna. Evitare che le parti del corpo entrino in contatto con superfici collegate a massa: tubi, radiatori, forni e contenitori refrigeranti. Non aprire la scatola interruttore/spina. Qualora fosse necessario farlo, rivolgersi a un elettricista qualificato. Nell'inserire o togliere la spina dello spaccalegna, assicurarsi di non toccare con le dita i denti di metallo della spina.

PREVENZIONE INCENDI

Non fumare o usare fiamme libere mentre lo spaccalegna è in funzione o viene ricaricato. Non azionare mai lo spaccalegna vicino a fiamme o scintille. L'olio lubrificante contenuto all'interno dello spaccalegna è infiammabile e potrebbe esplodere.

TENERE LE PERSONE PRESENTI A DEBITA DISTANZA

Tenere sempre a debita distanza dall'area di lavoro tutte le altre persone presenti, compreso eventuali visitatori, bambini e animali domestici, specialmente quando lo spaccalegna è in funzione. L'unica persona che deve rimanere nei pressi della macchina, ed esclusivamente all'interno dell'area operativa di sicurezza stabilita nel presente manuale, è l'operatore. Non chiedere mai aiuto ad altre persone per liberare un tronco bloccato.

L'uso dello spaccalegna è vietato ai minori di 18 anni. I minori di 18 anni possono azionarlo a condizione che siano stati adeguatamente addestrati, siano in possesso delle abilità necessarie per controllarne il funzionamento in modo corretto e sicuro, e siano costantemente supervisionati da un adulto.

ISPEZIONARE I CEPPI

Non cercare mai di spaccare ceppi contenenti chiodi, fili metallici o detriti. Assicurarsi sempre che entrambe le estremità del ceppo da spaccare siano tagliate il più possibile ad angolo retto, in questo modo si eviterà che il tronco scivoli fuori posizione mentre è sotto pressione. I rami devono essere tagliati a filo con il tronco.

NON SBILANCIARSI

Avere cura di mettersi in posizione sicura e di mantenere l'equilibrio. Non montare mai in piedi sullo spaccalegna. Gravi lesioni potrebbero verificarsi se la macchina si inclina o se si entra

accidentalmente in contatto con gli utensili taglienti. Non appoggiare niente al di sopra o accanto allo spaccalegna.

EVITARE LESIONI CAUSATE DA INCIDENTI IMPREVISTI

Non stare a gambe divaricate o allungarsi sopra l'area di lavoro mentre lo spaccalegna è in funzione. Non impilare i ceppi in modo tale che sia necessario allungarsi sopra lo spaccalegna.

Usare esclusivamente le mani per azionare le leve di controllo.

Non usare mai i piedi, ginocchia, corde o altri tipi di prolunga. Prestare sempre molta attenzione al movimento della slitta. Non cercare mai di caricare lo spaccalegna mentre la slitta è in movimento. Tenere le mani lontano dalle parti in movimento. Non cercare mai di spaccare due ceppi sovrapposti. Uno di essi potrebbe volar via a colpire l'operatore.

PROTEGGERE LE MANI

Quando la slitta dello spaccalegna è in modalità di ritorno, tenere le mani lontane dalla macchina. Lo spaccalegna è progettato per arrestarsi automaticamente quando il cilindro è completamente ritratto. Tenere le mani lontano dalle spaccature e crepe che si aprono sul ceppo, poiché potrebbero chiudersi improvvisamente, schiacciando o amputando le mani. Non rimuovere i ceppi bloccati con le mani.

NON FORZARE L'UTENSILE

La macchina lavorerà meglio e in modo più sicuro nelle condizioni per cui è stata progettata.

Non usare per alcun motivo lo spaccalegna per scopi diversi da quelli previsti.

Non modificare mai, in nessuna circostanza, lo spaccalegna.

Questa macchina è stata progettata e costruita per essere utilizzata nel rispetto delle sue istruzioni operative.

Eventuali modifiche alla macchina, o l'utilizzo della macchina in modo da eludere le sue portate e capacità progettuali, potrebbero comportare lesioni gravi o fatali e invalidare la garanzia.

Non cercare mai di spaccare ceppi di dimensioni più grandi di quelle specificate nella tabella delle specifiche tecniche.

Potrebbe essere pericoloso e danneggiare la macchina.

NON LASCIARE MAI LA MACCHINA INCUSTODITA MENTRE È IN FUNZIONE

Non allontanarsi dalla macchina finché questa non si sarà completamente arrestata.

SCOLLEGARE L'ALIMENTAZIONE

Staccare sempre la spina dalla presa di corrente quando la macchina non è in uso e prima di eseguire interventi di regolazione, sostituzione di parti, pulizia o lavoro sullo spaccalegna.

Consultare il manuale tecnico prima di effettuare interventi di manutenzione.

PROTEGGERE L'AMBIENTE

Portare l'olio esausto in un punto di raccolta autorizzato o attenersi alle norme in vigore nel Paese in cui viene utilizzato lo spaccalegna.

Non disperdere in fognature, suolo o corsi d'acqua.

MANTENERE CON CURA LA SPACCALEGNA

Pulire sempre lo spaccalegna dopo ogni utilizzo. Una regolare pulizia della macchina consente di ottenere le prestazioni migliori e più sicure.

Seguire le istruzioni per la lubrificazione.

Prima dell'uso, ispezionare tutte le guarnizioni idrauliche, i manicotti e gli accoppiatori per verificare che non ci siano perdite.

Avere cura di tenere le leve di controllo e l'interruttore di alimentazione sempre puliti, asciutti e senza residui di olio e grasso.

RENDERE IL LUOGO DI LAVORO A PROVA DI BAMBINO

Riporre lo spaccalegna in un luogo inaccessibile a bambini e altre persone non qualificate a utilizzare la macchina.

CONDIZIONI DI UTILIZZO

Il presente spaccalegna è stato progettato per funzionare in temperature ambiente comprese tra +5°C e +40°C e per essere utilizzato a un'altitudine non superiore ai 1000m sul livello del mare. L'umidità circostante deve essere inferiore al 50% a una temperatura di max 40°C.

La macchina può essere depositata o trasportata in temperature ambientali comprese tra -25°C e +55°C.

SPECIFICHE

Codice	85930	85940
Modello	HY56-520-V	HY7T-520-II
Motore	230V/50Hz S6 40% 2000W	230V/50Hz S6 40% 2200W
Grado di protezione IP	IP54	
Forza massima	5T	7T
Capacità di taglio	Diametro	50-250mm
	Lunghezza	520mm
Capacità serbatoio olio idraulico	3L	
Pressione idraulica	18Mpa	22Mpa
Dimensioni imballo	985x340x470mm	
Peso lordo/netto	60/57.5kg	

REQUISITI ELETTRICI

Con motore a 230 Volt/50Hz, lo spaccalegna deve essere collegato a una tensione standard di 230V +10% / 50Hz+1Hz.

I cavi elettrici di prolunga devono essere in gomma e conformi alla norma EN60245 e devono essere sempre contrassegnati con il simbolo H 07 RN. I cavi devono essere identificati, in quanto questo è un requisito legale.

INSTALLAZIONE E MESSA IN FUNZIONE

1. Imbullonare il Piede di Supporto allo Spaccalegna, sollevare lo spaccalegna per le maniglie afferrandolo da entrambi i lati e posizionarlo su una superficie di lavoro piana, piatta e stabile, a un'altezza di 60 - 75cm.

2. Prendere dimestichezza con i controlli e le caratteristiche dello spaccalegna osservando le illustrazioni.

1. Protezione laterale
2. spingiceppi
3. piano di lavoro
4. raccogli-legna
5. interruttore d'accensione
6. motore elettrico
7. scatola pulsanti
8. ruote
9. leva di controllo
10. protezione leva di controllo
11. vite di spurgo
12. bullone di drenaggio olio idraulico con asta di livello

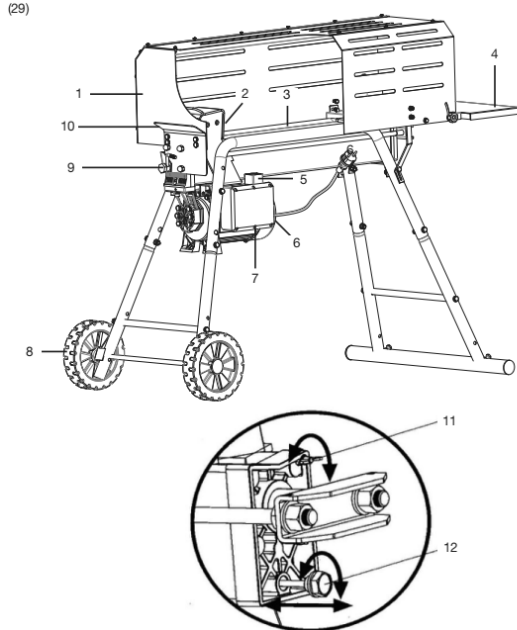

Prima di azionare lo spaccalegna, la Vite di spurgo deve essere allentata di alcuni giri affinché l'aria possa entrare e uscire liberamente dal serbatoio dell'olio idraulico.

Il flusso d'aria attraverso la Vite di spurgo deve essere percepibile quando lo spaccalegna è in funzione.

Prima di spostare lo spaccalegna, assicurarsi che la Vite di Spurgo sia ben stretta per evitare perdite d'olio da questo punto.



SE IL COPERCHIO DEL SERBATOIO NON VIENE ALLENTATO, L'ARIA SIGILLATA ALL'INTERNO DELL'IMPIANTO IDRAULICO SARÀ CONTINUAMENTE PRIMA DECOMPRESSA E POI COMPRESSA. QUESTA CONTINUA COMPRESSIONE E DECOMPRESSIONE FARÀ SALTARE LE GUARNIZIONI DELL'IMPIANTO IDRAULICO E CAUSERÀ DANNI PERMANENTI ALLO SPACCALEGNA.



**NON REGOLARE LA VITE DI
REGOLAZIONE DELLA
PRESSIONE MASSIMA!**

La pressione massima è stata impostata in fabbrica e la vite di regolazione della pressione massima è stata sigillata con della colla, per avere la certezza che lo spaccalegna lavori a una pressione non superiore a 5 o 7 ton. A seconda del modello.

La regolazione è stata eseguita da un meccanico qualificato con strumenti professionali.

Una nuova regolazione non autorizzata avrà come conseguenza che la pompa idraulica non rilascerà abbastanza pressione in fase di spaccatura dei ceppi o **CAUSERÀ LESIONI ALLE PERSONE O DANNI ALLA MACCHINA.**

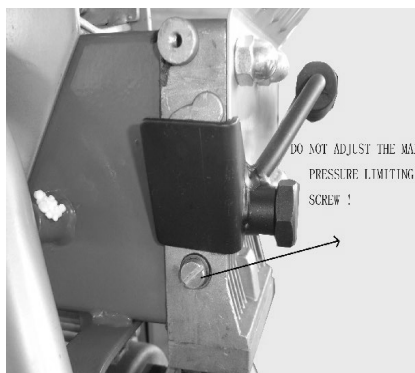

SCHEMA ELETTRICO

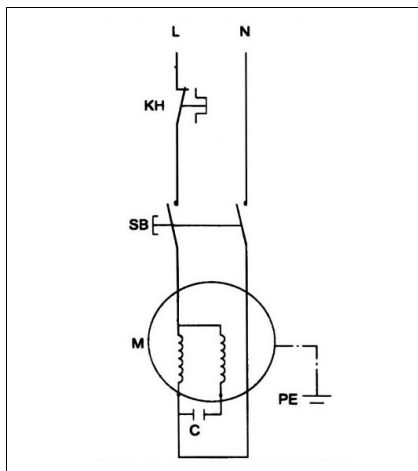

SCHEMA IDRAULICO

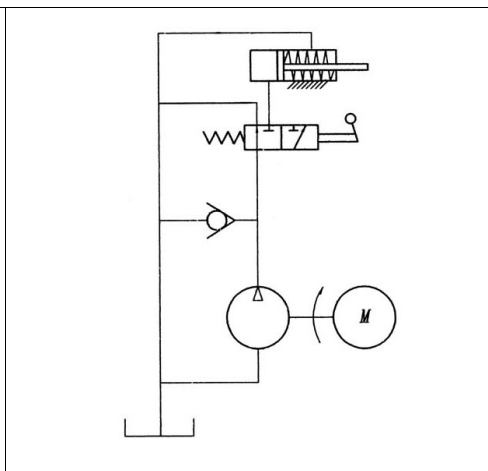

FUNZIONAMENTO DELLO SPACCALEGNA

ASSICURARSI CHE LE VITI SIANO STATE STRETTE PRIMA DELLA MESSA IN FUNZIONE

Leva di controllo idraulica

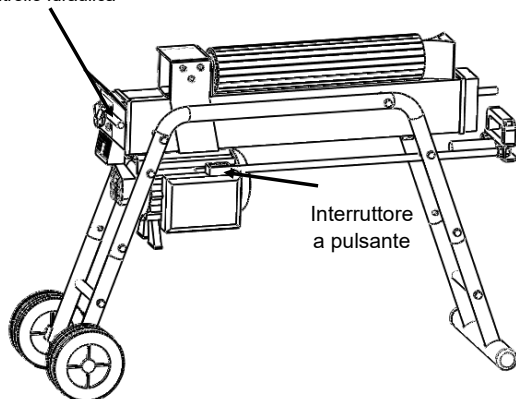

Interruttore
a pulsante

Il presente spaccalegna è dotato di sistema di controllo "ZHB" che richiede entrambe le mani per essere azionato. La mano sinistra comanda la leva di controllo idraulica mentre la mano destra comanda l'interruttore a pulsante. Lo spaccalegna si bloccherà in assenza di una delle due mani. Solo dopo che entrambe le mani avranno rilasciato i controlli, lo spaccalegna comincerà a ritornare indietro nella posizione di partenza.

Per evitare pressioni accidentali della Leva di Controllo Idraulica, lo spaccalegna è dotato di un dispositivo di bloccaggio con sicura. Per azionare la Leva di Controllo Idraulica, tirare indietro la sicura con il dito indice e poi spingere in avanti la Leva di Controllo Idraulica.

Collegare alla rete elettrica (230V).

Premere l'interruttore del motore e vedere se funziona normalmente, quindi mettere il ceppo di legna da spaccare (diametro max 250 mm e lunghezza max 520 mm).

Infine, premere contemporaneamente la leva di controllo idraulica e l'interruttore a pulsante.

Secondly press down the motor switch and see if it is running normally, and then put fire-wood log.
(Max Log Splitting Dia and Length: Ø250mm and 520mm on the table)



Non forzare mai lo spaccalegna per più di 5 secondi, facendo pressione su di esso, al fine di spaccare un legno eccessivamente duro.

Dopo questo intervallo di tempo, l'olio sotto pressione si surriscalerà e la macchina potrebbe danneggiarsi.

In caso di ceppi estremamente duri, ruotarli di 90° per vedere se è possibile spaccarli in una direzione diversa. In ogni caso, se il ceppo non si spacca, significa che la durezza del ceppo è eccessiva per la potenza della macchina e che il ceppo deve quindi essere scartato per salvaguardare lo spaccalegna.

Fissare sempre saldamente i ceppi sulle piastre fermaceppi e sul piano di lavoro. Assicurarsi che i ceppi non possano ruotare, dondolare o scivolare in fase di spaccatura.

Non forzare la lama spaccando il ceppo sulla parte superiore.

Così facendo si causano la rottura della lama o danni alla macchina.

Rompere il ceppo in direzione della venatura di crescita.

Non spaccare i ceppi posizionandoli di traverso sullo spaccalegna. Potrebbe essere pericoloso e danneggiare gravemente la macchina.

Non cercare di spaccare due ceppi contemporaneamente. Uno di essi potrebbe volare via e colpire l'operatore.

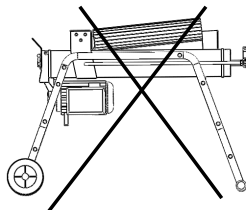

LIBERARE UN CEPPA INCASTRATO

Rilasciare entrambi i controlli.

Dopo che il dispositivo spingiceppi sarà ritornato indietro e si sarà fermato completamente in posizione iniziale, inserire un legno a cuneo sotto il ceppo bloccato.

Avviare lo spaccalegna e spingere il legno a cuneo in modo che vada a finire completamente sotto il ceppo bloccato.

Ripetere la procedura con legni a cunei sempre più affilati, finché il ceppo non sarà stato completamente liberato.

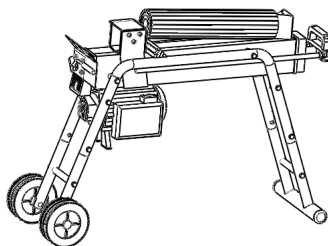

Non cercare di sbloccare il ceppo incastrato colpendolo. I colpi potrebbero danneggiare la macchina o lanciare il ceppo causando incidenti.

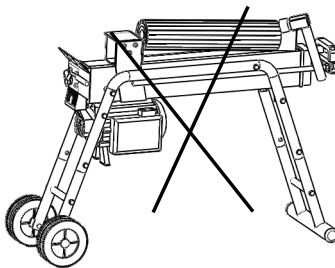

SOSTITUZIONE DELL'OLIO IDRAULICO

Sostituire l'olio idraulico nello spaccalegna dopo ogni 150 ore di funzionamento. Per eseguire la sostituzione, procedere nel modo seguente.

Assicurarsi che tutte le parti in movimento siano ferme e che la spina dello spaccalegna sia scollegata dalla presa di corrente.

Svitare il Bullone di Drenaggio Olio con Asta di Livello e rimuoverlo.

Girare lo spaccalegna sul lato del piede di supporto sopra un contenitore in grado di contenere 4 litri e far defluire tutto l'olio idraulico.

Girare lo spaccalegna sul lato del motore.

Versare una quantità di olio nuovo conforme alla capacità del serbatoio dell'olio idraulico indicato nella precedente tabella delle specifiche.

Pulire la superficie dell'Asta di Livello del Bullone di Drenaggio Olio e rimetterla nel serbatoio dell'olio tenendo lo spaccalegna in posizione verticale.

Assicurarsi che il livello dell'olio sostituito sia esattamente tra i 2 solchi intorno all'Asta di Livello.

Pulire il Bullone di Drenaggio Olio prima di rinfilarlo.

Assicurarsi che sia ben stretto per evitare perdite prima di rimettere lo spaccalegna in posizione orizzontale.

Controllare periodicamente il livello dell'olio per assicurarsi che sia tra i 2 solchi intorno all'Asta di Livello.

Non appena il livello dell'olio scende, è necessario rabboccarlo.

Per il sistema di trasmissione idraulica dello spaccalegna, si consiglia l'utilizzo dei seguenti oli idraulici, o loro equivalenti:

SHELL Tellus 22

MOBIL DTE 11

ARAL Vitam GF 22

BP Energol HLP-HM 22

AFFILATURA DEL CUNEO

Dopo aver utilizzato gli spaccalegna per un certo periodo, affilare il cuneo dello spaccalegna utilizzando una lima a denti fini per rimuovere eventuali sbavature o zone schiacciate lungo il

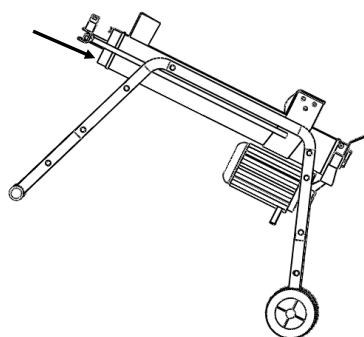
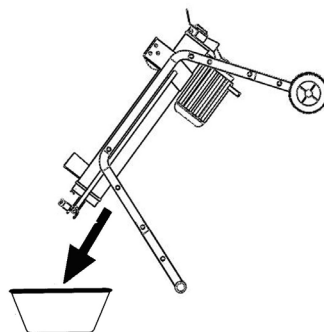

bordo di taglio.

GARANZIA

Questo apparecchio è garantito per un periodo di 24 mesi contro eventuali difetti di fabbricazione. La garanzia copre il normale funzionamento del prodotto e non include difetti causati da usura, impropria manutenzione, manomissioni dell'utensile da parte di persone non specializzate, uso improprio dell'utensile, uso di accessori non idonei, sovraccarico della macchina, ecc. La garanzia sarà effettiva se la data di acquisto verrà comprovata da fattura, bolla di consegna o scontrino fiscale come pezza giustificativa.

Informazioni sullo smaltimento delle apparecchiature elettriche ed elettroniche obsolete.



Questo simbolo sui prodotti e/o sulla documentazione di accompagnamento significa che i prodotti elettrici ed elettronici usati non devono essere smaltiti come rifiuti domestici generici. Per un corretto trattamento, recupero e riciclaggio, portare questi prodotti ai punti di raccolta designati, dove verranno ritirati gratuitamente. Uno smaltimento corretto di questo prodotto contribuirà a far risparmiare preziose risorse e evitare potenziali effetti negativi sulla salute umana e sull'ambiente, che potrebbero derivare, altrimenti, da uno smaltimento errato. Per

ulteriori dettagli contattare la propria autorità locale o il punto di raccolta più vicino.

SOLUZIONE DEI PROBLEMI PRINCIPALI

PROBLEMA	POSSIBILE CAUSA	RIMEDIO CONSIGLIATO
Lo spaccalegna non spacca i ceppi	I ceppi sono posizionati male	Fare riferimento alla sezione "Funzionamento dello spaccalegna" per le corrette procedure di carico.
	Le dimensioni o la durezza del ceppo eccedono la potenza della macchina.	Ridurre la dimensione dei ceppi prima di posizionarli sullo spaccalegna.
	Il bordo del cuneo di taglio non è affilato.	Fare riferimento alla sezione "Affilatura del cuneo di taglio" per la procedura di affilatura del cuneo.
	Perdite d'olio.	Localizzare la/e perdita/e e contattare il rivenditore.
	È stata fatta una regolazione non autorizzata alla vite di regolazione della pressione massima. È stato impostato un valore di taratura inferiore per la pressione massima.	Contattare il rivenditore.
Lo spaccalegna si muove a strattoni, producendo strani rumori e vibrando molto.	Mancanza di olio idraulico o eccesso di aria nell'impianto idraulico.	Controllare il livello dell'olio ed eventualmente rabboccarlo. Contattare il rivenditore.
	Aria sigillata nell'impianto durante il funzionamento.	Allentare la Vite di Spurgo di 2 – 3 giri prima di azionare lo spaccalegna.
	La vite di spurgo non è stata stretta prima di spostare lo spaccalegna.	Stringere la vite di spurgo dell'aria prima di muovere lo spaccalegna.
	Il bullone di drenaggio olio con asta di livello non è stretto.	Stringere il bullone di drenaggio olio con asta di livello.
	Gruppo valvola di controllo idraulico e / o guarnizione/i usurati.	Contattare il rivenditore.

Montaggio delle gambe

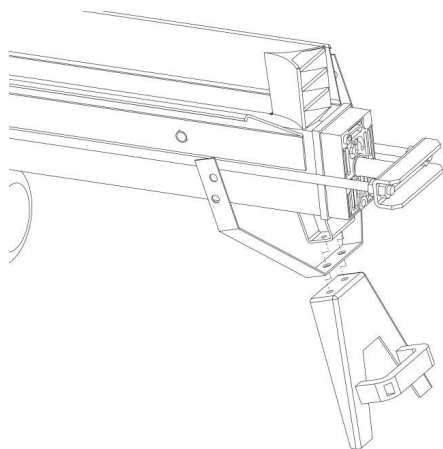

Montare il raccogli-tronchi, la gamba anteriore e il piano di lavoro con le viti fornite.

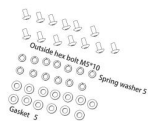
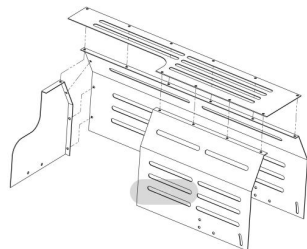

Connect the whole cover

Montare le diversi parti della copertura di protezione fissandola con i 13 bullone esagonale M5*10, rondelle elastiche e guarnizioni $\varnothing 5$.

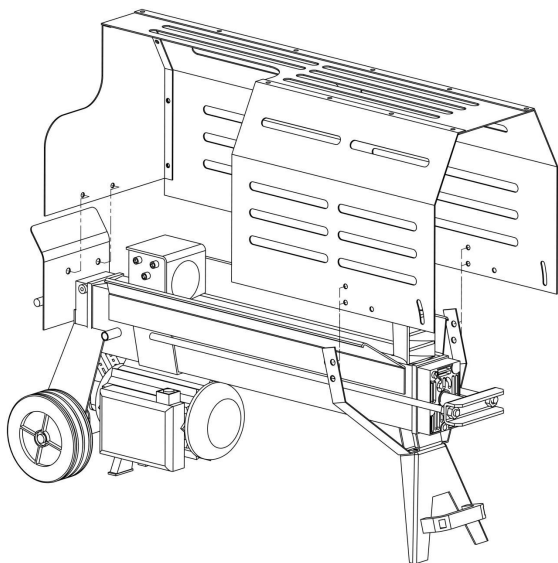

Montare l'intera copertura di protezione alla macchina con 2 bulloni esagonali M8*16, guarnizioni, e controdado M8, 4 bulloni esagonali M6*12, guarnizioni e controdado M6.

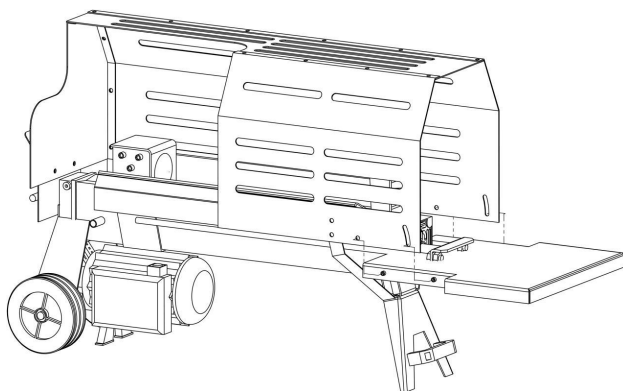

Quindi fissare la copertura di protezione al raccogli-tronchi mediante 2 bulloni esagonali M6*12, guarnizione e controdado M6.



FOR YOUR SAFETY





**READ AND UNDERSTAND THE ENTIRE MANUAL
BEFORE OPERATING MACHINE**

**COD. 85930 MOD. HY56-520-V
COD. 85940 MOD. HY7T-520-II**

Save This Manual for Future Reference

5T/7T LOG SPLITTER – Owner's Manual

SAFETY WARNINGS & CAUTIONS

SAFETY WARNINGS & INSTRUCTIONS	SYMBOL AFFIXED TO THE MACHINE
<ul style="list-style-type: none">● UNDERSTAND YOUR LOG SPLITTER Read and understand the owner's manual and labels affixed to the log splitter. Learn its application and limitations as well as the specific potential hazards peculiar to it.● DRUGS, ALCOHOL AND MEDICATION Do not operate the log splitter while under the influence of drugs, alcohol, or any medication that could affect your ability to use it properly.● AVOID DANGEROUS CONDITIONS Put the log splitter on a 60 - 75cm high, stable, flat, and level work bench where there is plenty of room for handling, and help the operator stay alert. Bolt the log splitter to the work surface if it tends to slip, walk, or slide. Keep your work area clean and well lighted. Cluttered areas invites injuries. Do not use the log splitter in wet or damp areas or expose it to rain. Do not use it in areas where fumes from paint, solvents or flammable liquids pose a potential hazard.	
<ul style="list-style-type: none">● INSPECT YOUR LOG SPLITTER Check your log splitter before turning it on. Keep guards in place and in working order. Form a habit of checking to see that keys and adjusting wrenches are removed from tool area before turning it on. Replace damaged, missing or failed parts before using it.	
<ul style="list-style-type: none">● DRESS PROPERLY Do not wear loose clothing, gloves, neckties or jewelry (rings, wrist watches). They can be caught in moving parts. Protective electrically non conductive gloves and non-skid footwear are recommended when working. Wear protective hair covering to contain long hair, preventing it from getting caught in machinery.	
<ul style="list-style-type: none">● PROTECT YOUR EYES AND FACE Any log splitter may throw foreign objects into the eyes. This can cause permanent eye damage. Always wear safety goggles. Everyday eyeglasses have only impact resistant lenses. They are not safety glasses. Do not put the log splitter on the ground for operations. This is awkward operating position that the operator has to bring his face close to the machine, and thus risks being struck by wood	

chips or debris.

● EXTENSION CORDS

Improper use of extension cords may cause inefficient operation of the log splitter which can result in overheating. Be sure the extension cord is no longer than 10m and its section is no less than 2.5mm² to allow sufficient current flow to the motor.

Avoid use of free and inadequately insulated connections. Connections must be made with protected material suitable for outdoor use.

● AVOID ELECTRICAL SHOCK

Check that the electric circuit is adequately protected and that it corresponds with the power, voltage and frequency of the motor. Check that there is a ground connection, and a regulation differential switch upstream.

Ground the log splitter. Prevent body contact with grounded surfaces: pipes, radiators, ranges, and refrigerator enclosures.

Never open the pushbutton box on the motor. Should this be necessary, contact a qualified electrician.

Make sure your fingers do not touch the plug's metal prongs when plugging or unplugging the log splitter.

● KEEP VISITORS AND CHILDREN AWAY

The log splitter must be always operated by one person only. Other people should keep a safe distance from the work area, especially when the log splitter is under operations. Never use another people to help you with freeing jammed log.

● INSPECT YOUR LOG

Make sure there are no nails or foreign objects in logs to be split. The ends of the logs must be cut square. Branches must be cut of flush with the trunk.

● DON'T OVERREACH

Floor must not be slippery.

Keep proper footing and balance at all times.

Never stand on log splitter. Serious injury could occur if the tool is tipped or if the cutting tools is unintentionally contacted. Do not store anything above or near the log splitter where anyone might stand on the tool to reach them.

● AVOID INJURY FROM UNEXPECTED ACCIDENT

Always pay full attention to the movement of the log pusher.

Do not attempt to load the log on until the log pusher has stopped.

Keep hands out of the way of all moving parts.

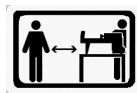

- **PROTECT YOUR HANDS**

Keep your hands away from splits and cracks which open in the log; They may close suddenly and crush or amputate your hands.

Do not remove jammed logs with your hands.



- **DON'T FORCE TOOL**

It will do a better and safer job at its design rate. Never try to split logs larger than those indicated in the specifications table. This could be dangerous and may damage the machine.

Don't use log splitter for a purpose for which it was not intended.

- **NEVER LEAVE TOOL RUNNING UNATTENDED**

Don't leave tool until it has come to a complete stop.

- **DISCONNECT POWER**

Unplug when not in use, before making adjustments, changing parts, cleaning, or working on the log splitter; Consult technical manual before servicing.



- **PROTECT THE ENVIRONMENT**

Take used oil to an authorized collection point or follow the stipulations in the country where the log splitter is used.

Do not discharge into drains, soil or water.



- **MAINTAIN YOUR LOG SPLITTER WITH CARE**

Keep the log splitter clean for best and safest performance.

- **MAKE THE WORKSHOP CHILDPROOF**

Lock the shop. Disconnect master switches. Store the log splitter away from children and others not qualified to use it.

APPLICATION CONDITIONS

This log splitter is a home use model. It is designed for operating under ambient temperatures between +5°C and 40°C and for installation at altitudes no more than 1000m above M.S.L. The surrounding humidity should be less than 50% at 40°C. It can be stored or transported under ambient temperatures between -25°C and 55°C.

The diameter of the log is indicative – a small log can be difficult to split when it has knobs or a particularly tough fiber. On the other hand, it may not be difficult to split logs with regular fibers even if its diameter exceeds the max. figure indicated above.

ELECTRICAL REQUIREMENTS

Connect the main leads to a standard 230V \pm 10% (50Hz \pm 1Hz) electrical supply which has protection devices of under-voltage, over-voltage, over-current as well as a residual current device (RCD) which maximum residual current rated at 0.03A

SET UP AND PREPARATION FOR OPERATION

1. Bolt the Support Leg to the Log Splitter, lift the log splitter by the handles at both ends and place it on a 60 – 75cm high, stable, flat and level work surface.
2. Familiarize yourself with the controls and features of this log splitter in the illustrations.

1. Side cover
2. Log pusher
3. Work table
4. Log catcher
5. switch
6. motor
7. Switch box
8. wheel
9. Operation handle
10. Control Lever guard

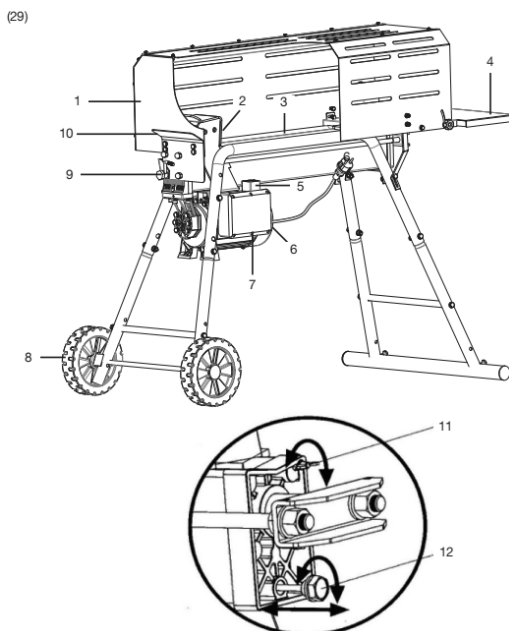

Before operating the log splitter, the Bleed Screw should be loosened by some rotations until air can go in and out of the oil tank smoothly.

Air flow through the Bleed Screw hole should be detectable during the log splitter is under operations.

Before moving the log splitter, make sure the Bleed Screw is tightened to avoid oil leaking from this point.



FAILED TO LOOSEN THE BLEED SCREW WILL KEEP THE SEALED AIR IN HYDRAULIC SYSTEM BEING COMPRESSED AFTER BEING DECOMPRESSED. SUCH CONTINUOUS AIR COMPRESSION AND DECOMPRESSION WILL BLOW OUT THE SEALS OF THE HYDRAULIC SYSTEM AND CAUSE PERMANENT DAMAGE TO THE LOG SPLITTER.

15. Max Pressure Limiting Screw



DO NOT ADJUST THE MAX PRESSURE LIMITING SCREW !

Max pressure was set before the log splitter ex work and the max pressure limiting screw is sealed with glue to ensure the log splitter works under pressure no more than 6 tons. The setting was done by qualified mechanic with professional instruments.

Unauthorized resetting will cause the hydraulic pump fail to output enough splitting pressure or RESULT IN SERIOUS INJURY AS WELL AS DAMAGE TO THE MACHINE .

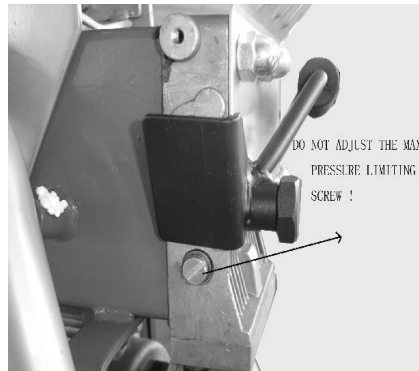

PLUMBING DIAGRAM

WIRING DIAGRAM

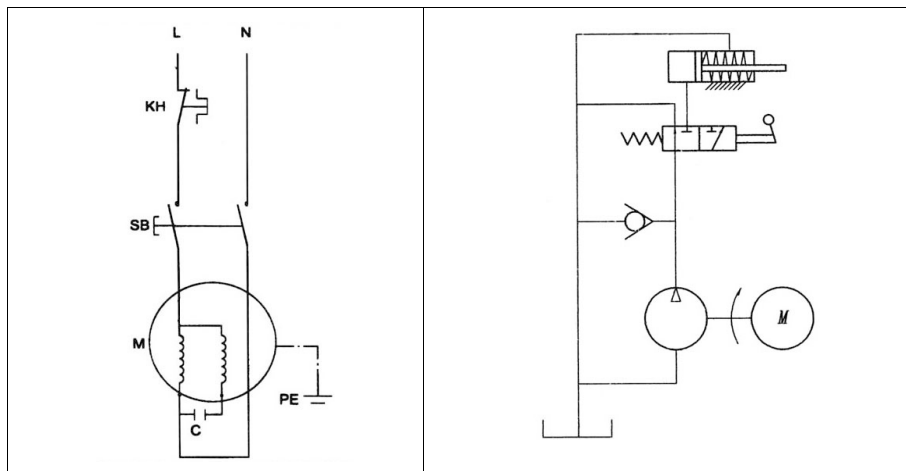

LOG SPLITTER OPERATION

MAKE SURE THAT THE SKREWS ARE TIGHTENED UP PROPERLY BEFORE OPERATING THE LOG SPLITTER!

THE BLEED SKREW SHOULD BE LOOSENED BY SOME ROTATIONS BEFORE OPERATING THE MACHINE!

Hydraulic valve handle

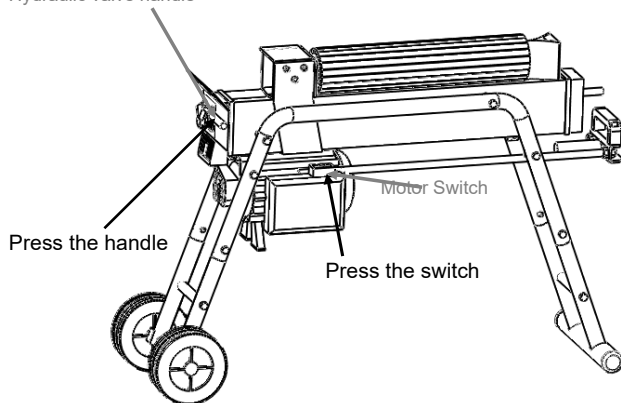

This log splitter is equipped with “ZHB” control system that requires to be operated by both hands of the user – Left hand controls the hydraulic control lever while right hand controls the pushbutton switch. The log splitter will freeze upon absence of either hand. Only after both hands release the controls, the log pusher starts to return backward to the starting position.

Trigger type lock-out device is adopted to avoid accidental Hydraulic Control Lever pushdown. To operate the Hydraulic Control Lever, draw the Trigger backward with the index finger before push the Hydraulic Control Lever forward.

Machine Operation Instruction:

Firstly connect the cable plug to power source(230V).

Secondly press down the motor switch and see if it is running normally, and then put fire-wood log. (Max Log Splitting Dia and Length: $\varnothing 250\text{mm}$ and 520mm on the table)

Thirdly for normal splitting of wood, the operation should be pressing the motor switch and hydraulic valve handle simultaneously with two hands.



Never force the log splitter for more than 5 seconds by keeping pressure on it to split excessively hard wood.

After this time interval, the oil under pressure will be overheated and the machine could be damaged. For such extremely hard log, rotate it by 90° to see whether it can be split in a different direction. In any case, if you are not able to split the log, this means that its hardness exceeds the capacity of the machine and thus that log should be discarded to protect the log splitter.

Always set logs firmly on the log retaining plates and work table. Make sure logs will not twist, rock or slip while being split. Do not force the blade by splitting the log on the upper part. This will break the blade or damage the machine.

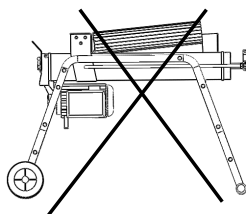

Break log in the direction of its growing grain. Do not place log across the log splitter for splitting. It may be dangerous and may seriously damage the machine.

Do not attempt to split 2 pieces of logs at the same time. One of them may fly up and hit you.

FREEING A JAMMED LOG

- Release both controls.
- After the log pusher moves back and completely stops at its starting position, insert a wedge wood under the jammed log.
- Start the log splitter to push the wedge wood to go completely under the jammed log.
- Repeat above procedure with sharper slope wedge woods until the log is completely freed.

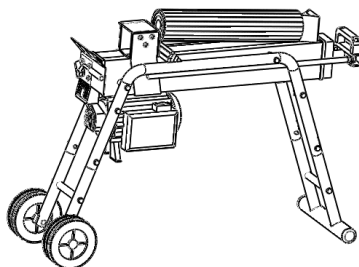

Do not try to knock the jammed log off. Knocking about will damage the machine or may launch the log and cause accident.

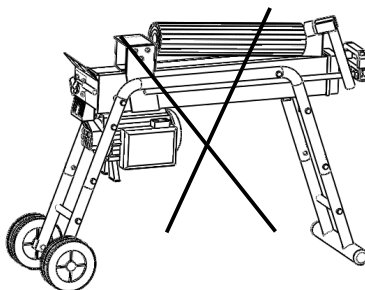

REPLACING HYDRAULIC OIL

Replace the Hydraulic oil in the log splitter after every 150 hours of use. Take following steps to replace it.

- Make sure all moving parts stops and the log splitter is unplugged.
- Unscrew Oil Drain Bolt with Dipstick to remove it.
- Turn the log splitter on the Support Leg side over an 4 liters capacity container to drain the hydraulic oil off.
- Turn the log splitter on the the motor side.
- Refill fresh hydraulic oil at the volume as per the hydraulic oil capacity of a particular model indicated in above specifications table.
- Clean the surface of Dipstick on the Oil Drain Bolt and put it back into the oil tank while keep the log splitter vertically.
- Make sure the level of the refilled oil is just between 2 grooves around the Dipstick.
- Clean the Oil Drain Bolt before thread them back. Make sure they are tightened to avoid leakage before place the log splitter horizontally.

Periodically check oil level to ensure it is between 2 grooves around the Dipstick. Upon Lower oil level, oil refilling is required.

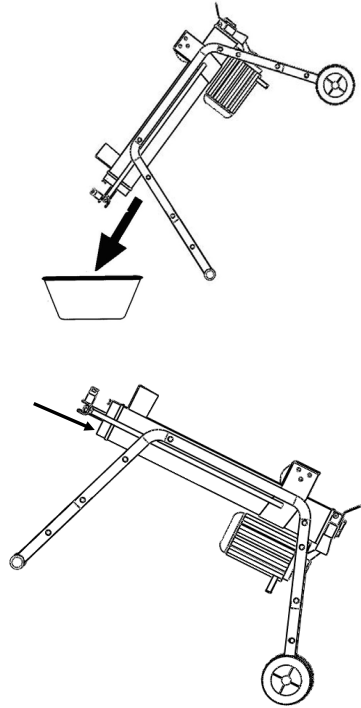

Following hydraulic oils or equivalent are recommend for the log splitter's hydraulic transmission system:

SHELL Tellus 22

MOBIL DTE 11

ARAL Vitam GF 22

BP Energol HLP-HM 22

SHARPENING WEDGE

After using the log splitters for some time, sharpen the wedge of the log splitter using a fine-toothed file and smooth any burrs or crushed area along the cutting edge.

TROUBLE SHOOTING

PROBLEM	PROBABLE CAUSE	REMEDY SUGGESTED
Motor Stops to Start	Overload Protection Device disengaged to protect the log splitter from being damaged	Contact a qualified Electrician for opening the Pushbutton Box to engage the Overload Protection Device inside *
Fails to split logs	Log is improperly positioned	Refer to " Log Splitter Operation" section for perfect log loading.
	The sizes or hardness of the log exceeds the capacity of the machine	Reduce the log sizes before splitting it on the log splitter
	Wedge cutting edge is blunt	Refer to " Sharpening Wedge " section to sharpen the cutting edge.
	Oil leaks	Locate leak(s) and contact the dealer
	Unauthorized adjustment was made on Max. Pressure Limiting Screw. Lower max pressure rating was set.	Contact the dealer.
The log pusher moves jerkily, keeps unfamiliar noise or vibrates a lot	Lack of hydraulic oil and excessive air in the hydraulic system.	Check oil level for possible oil refilling. Contact the dealer.
Oil leaks around cylinder ram or from other points.	Air sealed in hydraulic system while operating.	Loosen Bleed Screw by 3 ~ 4 rotations before operating the log splitter
	Bleed Screw is not tightened before moving the log splitter.	Tighten the Bleed Screw up before moving the log splitter.
	Oil Drain Bolt with Dipstick is not tight.	Tighten the Oil Drain Bolt with Dipstick.
	Hydraulic Control Valve Assembly and / or seal(s) worn	Contact the dealer



Waste electrical products should not be disposed of with household waste, please recycle where facilities exist, check with your local authority or retailer for recycling advice."

Assembly of the leg

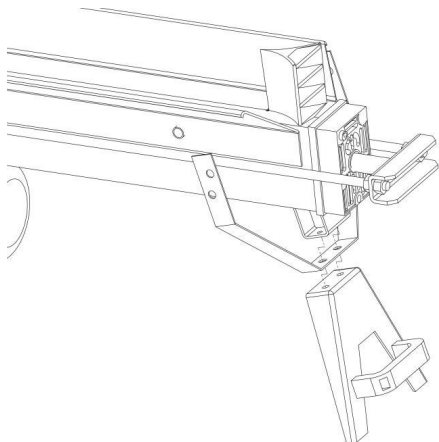

Connect the log catcher supporting part , supporting leg and work table with screws.

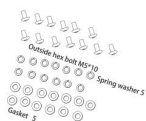
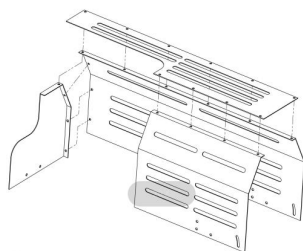

Connect the whole cover

Connect the whole cover with 13 pieces of outside hex bolt M5*10, spring washers $\varnothing 5$ and gaskets $\varnothing 5$.

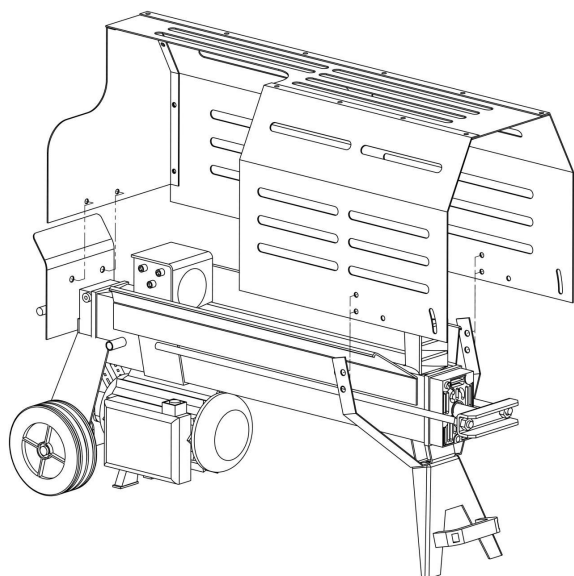

Connect the cover with machine by 2pieces of outside hex bolts M8*16,gasket \varnothing 8 ,lock nut M8.
4pieces of outside hex bolts M6*12,gasket \varnothing 6,lock nut M6.

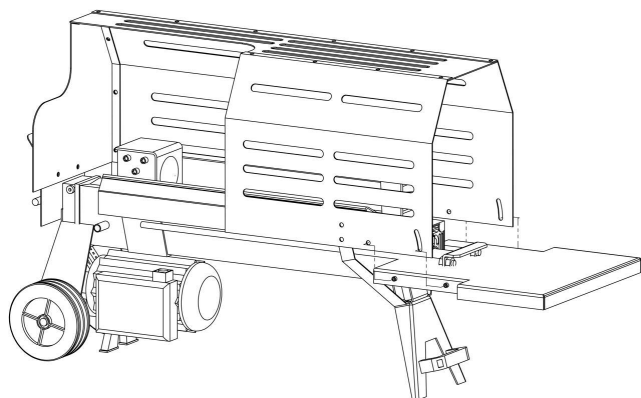

Then connect the log catcher with the cover by 2 pieces of outside hex bolts M6*12,gasket \varnothing 6,lock nut M6 and 2 pieces knobs and gasket \varnothing 6.
Adjust the height of wood catcher by 2 pieces knob M6 .



DICHIARAZIONE DI CONFORMITÀ CE

(Ai sensi della direttiva macchine 2006/42/CE Allegato II parte 1.A)

VINCO S.r.l. - Piazza Statuto 1 - 14100 Asti

dichiara sotto alla propria responsabilità, che la seguente macchina, identificata come:

Denominazione, funzione, tipo: spaccalegna

Modello: HY56-520-V, HY7T-520-II

Marca: HYUNDAI

Numero serie: N/A

Mese e anno di fabbricazione: Giugno 2022

soddisfa i pertinenti requisiti delle seguenti Direttive:

Direttiva Macchine 2006/42/CE

LVD 2014/35/UE

EMC 2014/30/UE

Norme armonizzate:

EN ISO 12100:2010, EN 60204-1:2018,

EN 61000-6-1:2019, EN 61000-6-3:2007+A1:2011

Persona autorizzata a costituire il fascicolo tecnico: Sig. Daniele Nossa, presso Vinco s.r.l.,
Piazza Statuto 1 - 14100 Asti, Italia.

Asti, 12/04/2022

Luogo e data

Legale rappresentante (Lidio Conti)

CERTIFICATO DI GARANZIA

Vinco s.r.l. - P.zza Statuto,1 - 14100 Asti - Italy

Modello: _____ Codice: _____

Data di acquisto _____

QUESTO CERTIFICATO NON DEVE ESSERE SPEDITO MA CONSERVATO UNITAMENTE ALL'IMBALLO ORIGINALE

La garanzia ha validità soltanto se corredata da **RICEVUTA FISCALE**,
Vi consigliamo quindi di allegarla al presente certificato di garanzia.

La garanzia ha valore per un periodo di 2 anni dalla data di acquisto (un anno in caso di beni strumentali) e viene comprovata da un documento valido agli effetti fiscali, rilasciato dal venditore autorizzato, riportante la ragione sociale dello stesso e la data in cui è stata effettuata la vendita. Affinché la garanzia sia operativa, è necessario che il certificato di garanzia sia conservato unitamente ad uno dei documenti validi agli effetti fiscali riportante gli estremi identificativi del prodotto, e che entrambi siano esibiti in caso di intervento da parte di personale tecnico dei Centri Assistenza Autorizzati.

Questo certificato di garanzia si riferisce alle condizioni di Garanzia Convenzionali del Produttore nei confronti del Consumatore e non pregiudica i diritti della Garanzia Europea (previsti dalla Dlgs 206/2005 Codice del Consumo).

Per fruire del servizio di assistenza tecnica in garanzia, il consumatore può:

1. recarsi presso il punto vendita senza alcuna incombenza ulteriore; 2. richiedere il servizio aggiuntivo di assistenza con ritiro a domicilio. Il servizio è aggiuntivo e non sostitutivo rispetto a quello di cui al punto 1 e si applica solo alle tipologie di prodotti previste da Vinco. Invitiamo a contattare Vinco allo scopo di verificare se il prodotto possa usufruire di questo servizio.

All'interno del periodo di garanzia, Vinco S.r.l. si impegna a sostituire o riparare gratuitamente le parti componenti l'apparecchio che risultino difettose all'origine per vizi di fabbricazione, senza alcuna spesa per il consumatore.

Non sono coperte dalla garanzia tutte le parti che dovessero risultare difettose a cause di negligenza o trascuratezza nell'uso (mancata osservanza delle istruzioni per il funzionamento dell'apparecchio), errata installazione o manutenzione, manutenzione operata da personale non autorizzato, danni da trasporto, ovvero di circostanze che, comunque, non possono farsi risalire a difetti di fabbricazione dell'apparecchio. Sono esclusi dalle prestazioni in garanzia gli interventi inerenti l'installazione e l'allacciamento agli impianti di alimentazione nonché le manutenzioni citate nel libretto di istruzioni. Non sono inoltre coperti da garanzia le avarie causate da urti, manomissioni o installazioni improprie.

Questo certificato di garanzia è valido solo se l'apparecchiatura è venduta ed installata sul territorio italiano (compresi la Repubblica di San Marino e la Città del Vaticano). La richiesta di intervento per riparazioni in garanzia verrà evasa con prontezza dagli organi competenti, compatibilmente con le esigenze di carattere organizzativo. Il produttore non potrà comunque rispondere di disagi dipendenti da eventuali ritardi nell'esecuzione dell'intervento. Il consumatore finale dovrà presentare l'apparecchio da riparare in garanzia presso il punto vendita, unitamente al documento fiscale di acquisto ed al certificato di garanzia. Il produttore declina inoltre ogni responsabilità per eventuali danni che possano, direttamente o indirettamente, derivare a persone, cose ed animali domestici in conseguenza della mancata osservanza di tutte le prescrizioni indicate nell'apposito Libretto Istruzioni e concernenti specialmente le avvertenze in tema di installazione, uso e manutenzione dell'apparecchio. Qualora l'apparecchio venisse riparato presso uno dei Centri Assistenza Autorizzati indicati dal produttore, i rischi di trasporto relativi saranno a carico dell'utente nel caso di invio diretto ed a carico del Servizio nel caso di ritiro presso l'utente.

HYUNDAI
POWER PRODUCTS

Importato e Distribuito da Vinco S.r.l.
Pzza Statuto,1 – 14100 Asti (AT) ITALY
Tel: +39 0141 351284 Fax: +39 0141 351285
E-mail: info@vincoasti.it - www.vincoasti.com

CENTRO RICAMBI E ASSISTENZA:

Viale Giordana, 7 - 10024 Moncalieri (TO) - ITALIA Tel: +39 0141/1766315
Assistenza e-mail: assistenza@vincoasti.it - Ricambi: ricambi@vincoasti.it

MADE IN CHINA